



# Lia



*Una aventura épica contra la opatía*  
*Un espectáculo de La Petite*

ENVOLVER, ENLAZAR,  
ENGATUSAR, ENREDAR, LIGAR,  
DESCONCERTAR, BURLAR...  
EN DEFINITIVA LIAR  
PARA AVANZAR



# INFO GENERAL

Lía , una aventura épica contra la apatía.

\*Espectáculo multidisciplinar de **CIRCO, DANZA, TEATRO, ACROBACIAS AÉREAS, RISAS Y MÚSICA EN DIRECTO.**

\*4 artistas en escena. (actores, bailarines, músicos y acróbatas).

\*Duración: 1 hora.

\*Ideal para disfrutar en familia

\*Espectáculo para **SALA Y CALLE.**

(en caso de exterior la compañía aporta todo lo necesario de luz, sonido y estructura para las acrobacias aéreas)

\*Idioma: castellano, canciones en inglés.

\*Estreno 28 de nov. FEST SEVILLA 21

**LÍA, es un viaje emocional.**

Vivimos en un mundo de avances y privilegios

y sin embargo, cada vez, nos invade más el sentimiento de ansiedad y apatía.

¿De qué nos hemos olvidado?

.....

Sinopsis



# Lía

## Sinopsis

*“Una aventura épica contra la apatía”*

*Una historia de realismo mágico, de humor música y fantasía, para disfrutar en familia.*

*En este nuevo mundo en el que impera la I.A. y reina la inmediatez aparece LÍA, una charlatana con un carrito viejo lleno de trastos que nos propone el cambio necesario, un viaje emocional, en busca de aquello que hemos olvidado y que más falta nos hace, **LA ILUSIÓN Y LAS GANAS**; “el método más efectivo para un cambio radical, que apenas cabe en un bolsillo y a todas partes lo podemos llevar”.*

Un viaje imaginario para sumergirnos en las profundidades de nuestro pensamiento y navegar como auténticos piratas o cabalgar por el desierto de nuestra desidia como aguerridos vaqueros. Animándonos a cabalgar sobre nuestros miedos para poder avanzar. Empujándonos a dar pasos de ciego, saltos de loco; surcando mares, rompiendo fronteras, uniendo fuerzas.

*“ Jugar para crecer y crecer soñando !”*

Lía , un cuento para despertar a nuestro niñ@ interior.





# Ficha Artística

## INTÉRPRETES

Celia Sako - Maite Munuce  
Marcelino Sako - Silvi López

*Escenografía y Utilería*

Marcelino Sako

*Diseño de iluminación*

Marcelino Sako & Silvi López

*Diseño de vestuario*

Silvi López & Teresa Sako

*Confección de vestuario*

Teresa Sako & Celia Sako

*Fotografía*

Ruth Giraldez

*Diseño creativo*

Silvi López

*ilustraciones*

Sundara Ilustración

*Producción y Distribución*

La Petite Producciones.

*idea Original*

La Petite

*Dirección*

Silvi López

*Dirección coreográfica*

Celia Sako

*Asistente de Movimiento*

Maximiliano Sandford

*Creación coreográfica colectiva*

*Composición y arreglos musicales*

Virveh Keyman & Silvi López

*Textos*

Silvi López

*una creacion de:*

La Petite



# El elenco



Celia Sako

Silvia Lopez: creadora y directora de La Petite Producciones. Actriz y cantante. Premiada como Mejor Actriz en el XI Mariana Pineda y Mejor Intérprete en el "Circuito Café - Teatro Valencia". Además de recibir varios premios en la dirección de mejor espectáculo de "Las Hermanas Belcro" y "Anda que no ni ná".



Silvia Lopez

Celia Sako: exbailarina de las Cías Da.te-danza (11 años), Vaiven Circo, Fernando Hurtado y Licaón, entre otros. Formada como bailarina clásica y contemporánea en Japón, EEUU y España.



Maite Munuce

Maite Munuce: Fundadora de la Cía Tau Aerial, ganadoras del XI Certamen Granajoven. Especializada en elementos aéreos, (aro, trapecio, telas). Campeona de Andalucía en el II Campeonato "Aereal Permorfance de Jerez".



Marce Sako

Marce Sako: Técnico de iluminación y sonido desde 2015 colaborando con diversas Cías. En 2018 forma parte de la agrupación musical Pink Tonic Retro Band como guitarrista y bajista. Ya de pequeño comenzó sus pinitos como bailarín y en LÍA es todo un descubrimiento.

Estreno de LIA 28 de nov. 2021. en el festival  
FEST SEVILLA 21

## Ficha Técnica

La compañía cuenta con el material técnico de iluminación y sonido necesario para la realización del espectáculo tanto en calle como en cualquier espacio no convencional que cumpla con las medias y requisitos mínimos solicitados

Superficie con suelo no abrasivo

Dimensiones: 6 m ancho x 6 m fondo x 5 alto  
En sala es necesario punto de anclaje para la cuerda aérea.

Tiempo de descarga 45min

Tiempo de montaje 5 horas en Sala  
3 horas en calle.

Tiempo de desmontaje 1 hora

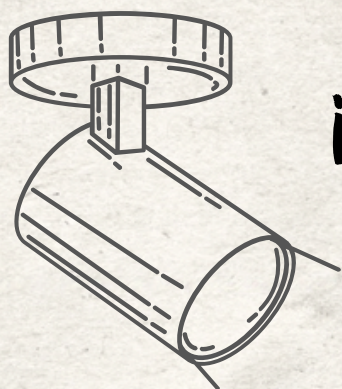

### iluminación en Sala

25.000W de potencia

14 PAR 64 / 4 PAR led

13 pc con palas y porta filtros/ 13 recortes

En la mayoría de los casos la Cía aporta material de iluminación

### Sonido para Sala

PEA y 2 monitores 12 entradas y 4 envíos.

Módulo de rever / 2.500 W (RMS)

La compañía aporta microfonía

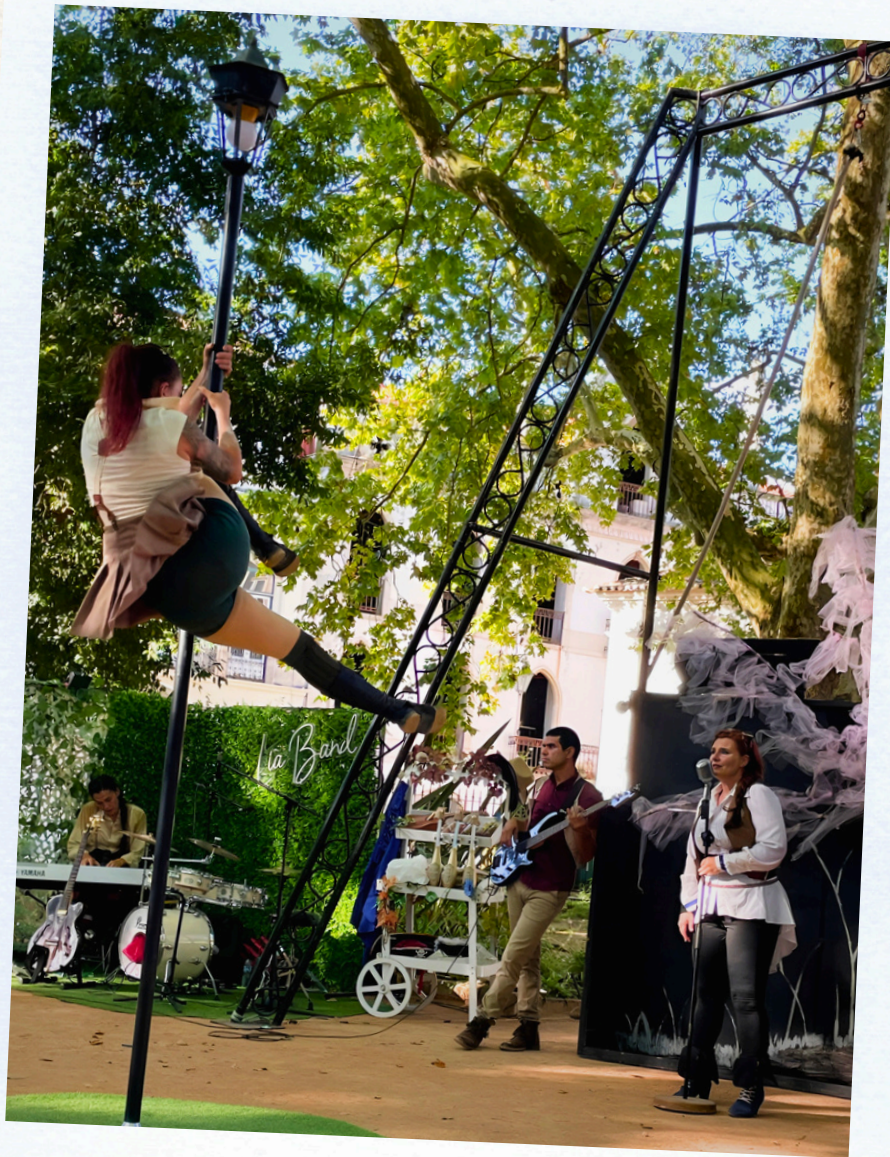

Nuestra estructura bonita para los aéreos en exteriores.  
Medidas: 5m alto x 5m de ancho



# La Petite Producciones

Fundada en 2008, La Petite es una productora dedicada a la formación, con escuela propia y a la creación de espectáculos que destacan por su combinación de técnicas y estilos.

Las Hermanas Belcro, primera creación de la compañía, consigue varios premios y se coloca como espectáculo arquetipo de improvisación dirigido e interpretado por dos mujeres en 2008. Premio Mejor Espectáculo en el VIII Circuito Café-Teatro de Valencia y Premio Mejor Actriz del Certamen de Teatro Mariana Pineda. Granada, entre otros.

Posteriormente lleva a gira una versión reducida Café Cabaret La Petite. con el que consigue varias menciones entre ellas Premio Mejor Interprete en IX Circuito San Miguel Valencia

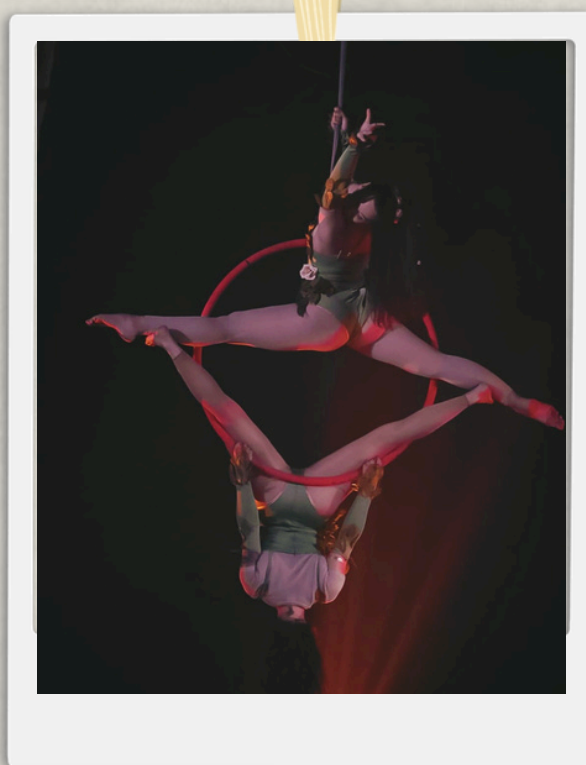

Durante 7 años da vida a **Cabaret La Petite**, un espectáculo de variedades con funciones estables en la ciudad de Granada con mas de 300 sketch y más de 50 artistas en rotación. Además de la formación de la banda de Swing&Jazz La petite Suite Band y Pink ToNic Retro Music Band

En 2017 crea su espectáculo de mediano formato " **Anda que no ni ná!** " un espectáculo de **DANZA- HUMOR** con el que consigue el Premio del Público en el Certamen Coreográfico de Madrid y Nominación en los Premios Lorca como "Mejor espectáculo de Calle y Circo", entre otras.

Ha participado en Festivales como Festival Internacional de Música y Danza de Granada // Danza Trayectos ( Zaragoza ) // Cuadernos Escénicos ( Tenerife ) // Ahora Danza ( Sevilla ) // Festival Nerja en Danza ( Málaga ) // Festival Fitec ( Madrid ) // Certamen Coreografía Bu&Ny ( Burgos & New York ) ..  
Entre otros

En 2021 se estrena LIA en el FEST SEVILLA .

# Plano de luces Lia

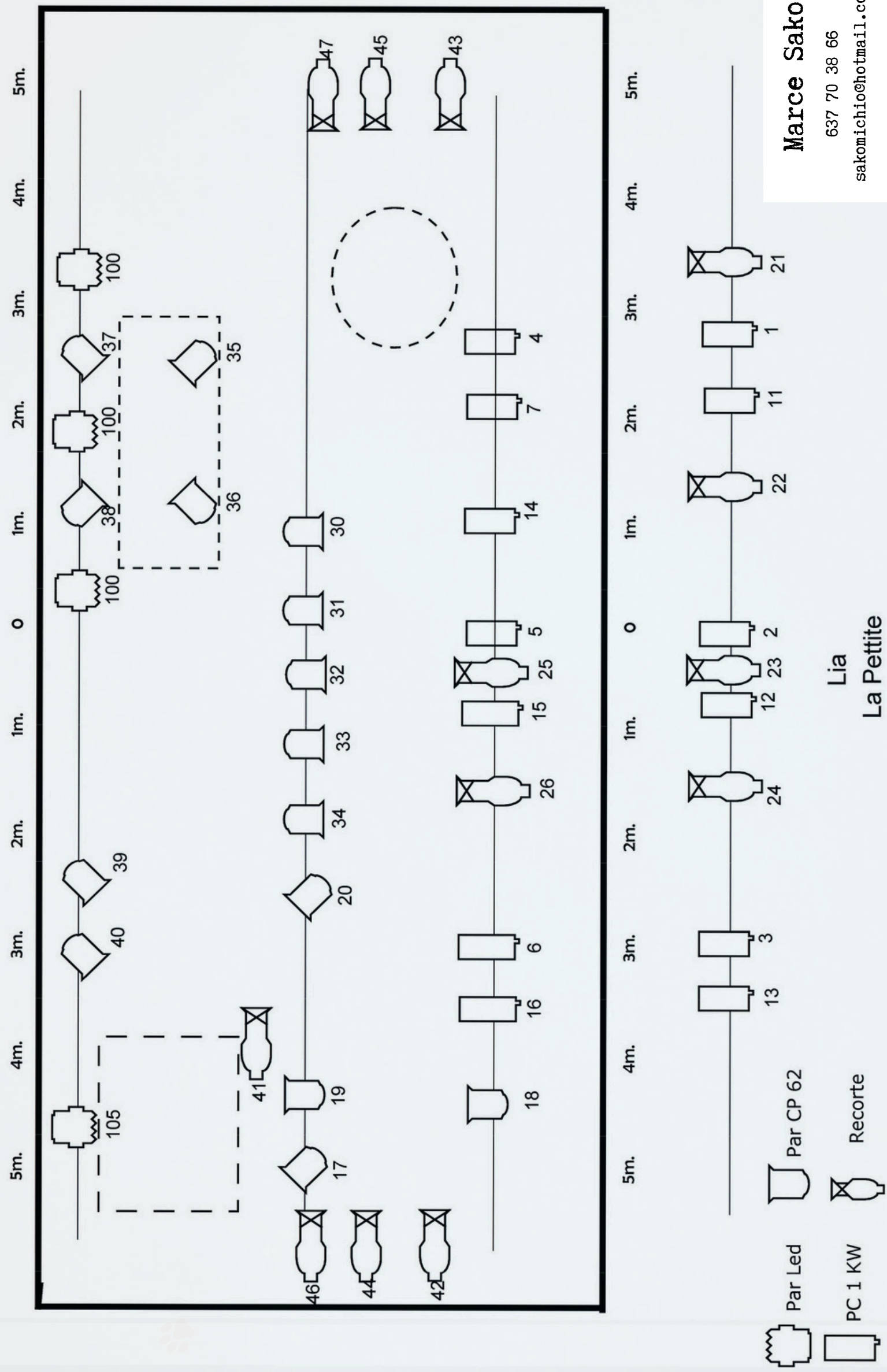

Marce Sako

637 70 38 66

sakomichio@hotmail.com

contacto técnico

Marcelino Sako



637 70 38 66

sakomichio@gmail.com

# ESCENOGRAFIA LIA

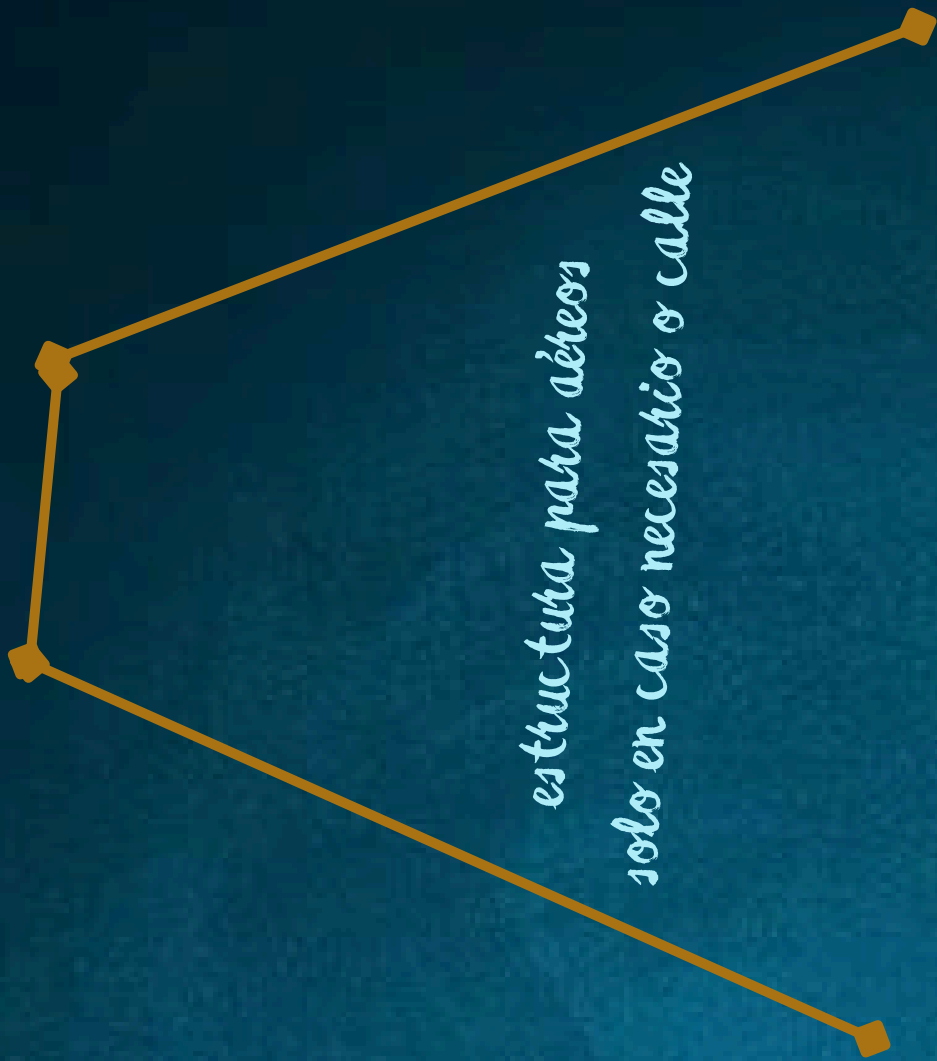

Cajón escenográfico

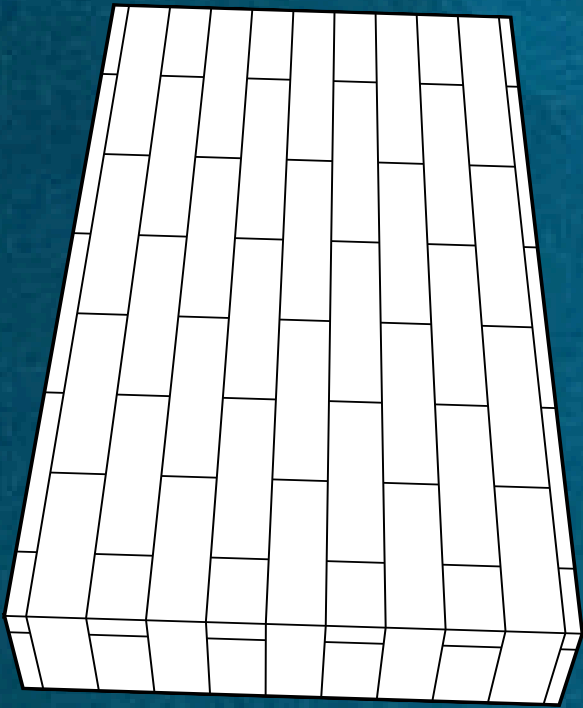

punto de anclaje para  
cuerda

PROSCENIO



contacto técnico

Marcelino Sako



637 70 38 66

sakomichio@gmail.com



UNA LOCURA, UNA  
ALGARABÍA, ES LÍA





# La Petite Producciones

[www.lapetiteproducciones.com](http://www.lapetiteproducciones.com)

637 72 18 93 / 609 544 005

Urb. Alcázar del Genil, 13.

18006 - Granada



637 72 18 93



[lapetite.gr@gmail.com](mailto:lapetite.gr@gmail.com)

# Album de Recuerdos



Un día cualquiera en un parque cualquiera, apareció un personaje extraño de nombre LiA vendiendo ideas raras.



Quería que viésemos el mundo tal y como lo sentimos por dentro, así que todo cambió.



Y todo se puso patas arriba



Había tantas preguntas sin responder que no podíamos dejar de darle vueltas a la cabeza.



LiA decía... "MOVEROS, no importa si aun no sabéis a dónde, lo importante es el camino."



Pero entonces una tormenta llena de rabia se apoderó de nosotros y tuvimos que navegar, como auténticos piratas



Cuando llegamos al destino estábamos tan contentos, que solo queríamos que fuera nuestro y de nadie más.



Entonces sonaron tambores de guerra

Por qué?

Cómo?

Qué?

Cuando?



Pero al final entendimos lo mucho que habíamos ganado en el viaje. Y lo mejor es que pudimos "encontrarnos".