



Lia

Dossier
en castellano

Una aventura épica contra la opatía



ENVOLVER, ENLAZAR,
ENGATUSAR, ENREDAR, LIGAR,
DESCONCERTAR, BURLAR...
EN DEFINITIVA LIAR
PARA AVANZAR



INFO GENERAL

Lía , una aventura épica contra la apatía.

*Espectáculo multidisciplinar de **CIRCO, DANZA, TEATRO, ACROBACIAS AÉREAS, RISAS Y MÚSICA EN DIRECTO.**

*4 artistas en escena. (actores, bailarines, músicos y acróbatas).

*Duración: 1 hora.

*Ideal para disfrutar en familia

*Espectáculo para **SALA Y CALLE.**

(en caso de exterior la compañía aporta todo lo necesario de luz, sonido y estructura para las acrobacias aéreas)

*Idioma: castellano, canciones en inglés.

*Estreno 28 de nov. FEST SEVILLA 21

LÍA, es un viaje emocional.

Vivimos en un mundo de avances y privilegios

y sin embargo, cada vez, nos invade más el sentimiento de ansiedad y apatía.

¿De qué nos hemos olvidado?

.....

Sinopsis



Lía

Sinopsis

*“Una aventura épica
contra la apatía”*

*Una historia de realismo mágico, de humor
música y fantasía, para disfrutar en familia.*

*En este nuevo mundo en el que impera la
I.A. y reina la inmediatez aparece LÍA, una charlatana con un
carrito viejo lleno de trastos que nos propone el cambio
necesario, un viaje emocional, en busca de aquello que hemos
olvidado y que más falta nos hace, **LA ILUSIÓN**;
“el método más efectivo para un cambio radical, que apenas
cabe en un bolsillo y a todas partes lo podemos llevar”.*

Un viaje imaginario para sumergirnos en las
profundidades de nuestro pensamiento y navegar
como auténticos piratas o cabalgar por el desierto de
nuestra desidia como aguerridos vaqueros.
Animándonos a cabalgar sobre nuestros miedos para
poder avanzar. Empujándonos a dar pasos de ciego,
saltos de loco; surcando mares, rompiendo
fronteras, uniendo fuerzas.

“ Jugar para crecer y crecer soñando !”

Lía , un cuento para despertar a nuestro
niñ@ interior.





Ficha Artística

INTÉRPRETES

Celia Sako - Maite Munuce
Marcelino Sako - Silvi López

Escenografía y Utilería

Marcelino Sako

Diseño de iluminación

Marcelino Sako & Silvi López

Diseño de vestuario

Silvi López & Teresa Sako

Confección de vestuario

Teresa Sako & Celia Sako

Fotografía

Ruth Giraldez

Diseño creativo

Silvi López

ilustraciones

Sundara Ilustración

Producción y Distribución

La Petite Producciones.

idea Original

La Petite

Dirección

Silvi López

Dirección coreográfica

Celia Sako

Asistente de Movimiento

Maximiliano Sandford

Creación coreográfica colectiva

Composición y arreglos musicales

Virveh Keyman & Silvi López

Textos

Silvi López

una creacion de:

La Petite



El elenco



Celia Sako

Silvia Lopez: creadora y directora de La Petite Producciones. Actriz y cantante. Premiada como Mejor Actriz en el XI Mariana Pineda y Mejor Intérprete en el "Circuito Café - Teatro Valencia". Además de recibir varios premios en la dirección de mejor espectáculo de "Las Hermanas Belcro" y "Anda que no ni ná".



Silvia Lopez

Celia Sako: exbailarina de las Cías Da.te-danza (11 años), Vaiven Circo, Fernando Hurtado y Licaón, entre otros. Formada como bailarina clásica y contemporánea en Japón, EEUU y España.



Maite Munuce

Maite Munuce: Fundadora de la Cía Tau Aerial, ganadoras del XI Certamen Granajoven. Especializada en elementos aéreos, (aro, trapecio, telas). Campeona de Andalucía en el II Campeonato "Aereal Permorfance de Jerez".



Marce Sako

Marce Sako: Técnico de iluminación y sonido desde 2015 colaborando con diversas Cías. En 2018 forma parte de la agrupación musical Pink Tonic Retro Band como guitarrista y bajista. Ya de pequeño comenzó sus pinitos como bailarín y en LÍA es todo un descubrimiento.

Estreno de LIA 28 de nov. 2021. en el festival
FEST SEVILLA 21

Ficha Técnica

La compañía cuenta con el material técnico de iluminación y sonido necesario para la realización del espectáculo tanto en calle como en cualquier espacio no convencional que cumpla con las medias y requisitos mínimos solicitados

Superficie con suelo no abrasivo

Dimensiones: 6 m ancho x 6 m fondo x 5 alto
En sala es necesario punto de anclaje para la cuerda aérea.

Tiempo de descarga 45min

Tiempo de montaje 5 horas en Sala
3 horas en calle.

Tiempo de desmontaje 1 hora

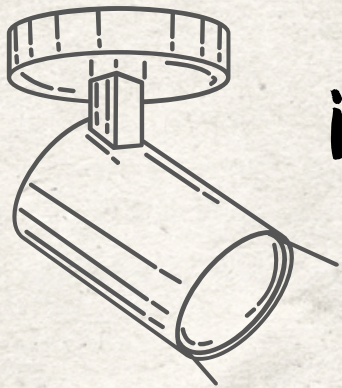

iluminación en Sala

25.000W de potencia

14 PAR 64 / 4 PAR led

13 pc con palas y porta filtros/ 13 recortes

En la mayoría de los casos la Cía aporta material de iluminación

Sonido para Sala

PEA y 2 monitores 12 entradas y 4 envíos.

Módulo de rever / 2.500 W (RMS)

La compañía aporta microfonía



Nuestra estructura bonita para los aéreos en exteriores.
Medidas: 5m alto x 5m de ancho



La Petite Producciones

Fundada en 2008, La Petite es una productora dedicada a la formación, con escuela propia y a la creación de espectáculos que destacan por su combinación de técnicas y estilos.

Las Hermanas Belcro, primera creación de la compañía, consigue varios premios y se coloca como espectáculo arquetipo de improvisación dirigido e interpretado por dos mujeres en 2008. Premio Mejor Espectáculo en el VIII Circuito Café-Teatro de Valencia y Premio Mejor Actriz del Certamen de Teatro Mariana Pineda. Granada, entre otros.

Posteriormente lleva a gira una versión reducida Café Cabaret La Petite. con el que consigue varias menciones entre ellas Premio Mejor Interprete en IX Circuito San Miguel Valencia

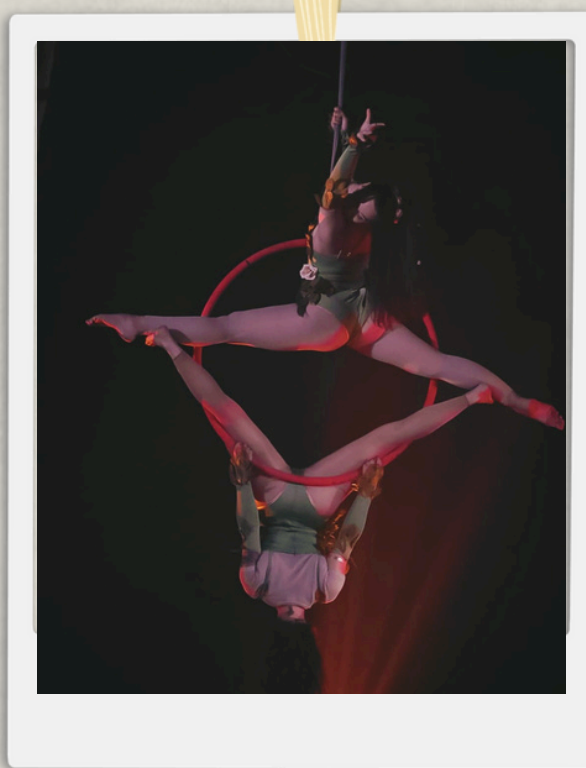

Durante 7 años da vida a **Cabaret La Petite**, un espectáculo de variedades con funciones estables en la ciudad de Granada con mas de 300 sketch y más de 50 artistas en rotación. Además de la formación de la banda de Swing&Jazz La petite Suite Band y Pink ToNic Retro Music Band

En 2017 crea su espectáculo de mediano formato "Anda que no ni ná!" un espectáculo de DANZA- HUMOR con el que consigue el Premio del Público en el Certamen Coreográfico de Madrid y Nominación en los Premios Lorca como "Mejor espectáculo de Calle y Circo", entre otras.

Ha participado en Festivales como Festival Internacional de Música y Danza de Granada // Danza Trayectos (Zaragoza) // Cuadernos Escénicos (Tenerife) // Ahora Danza (Sevilla) // Festival Nerja en Danza (Málaga)// Festival Fitec (Madrid) // Certamen Coreografía Bu&Ny (Burgos & New York)..
Entre otros

En 2021 se estrena LIA en el FEST SEVILLA .

Plano de luces Lia

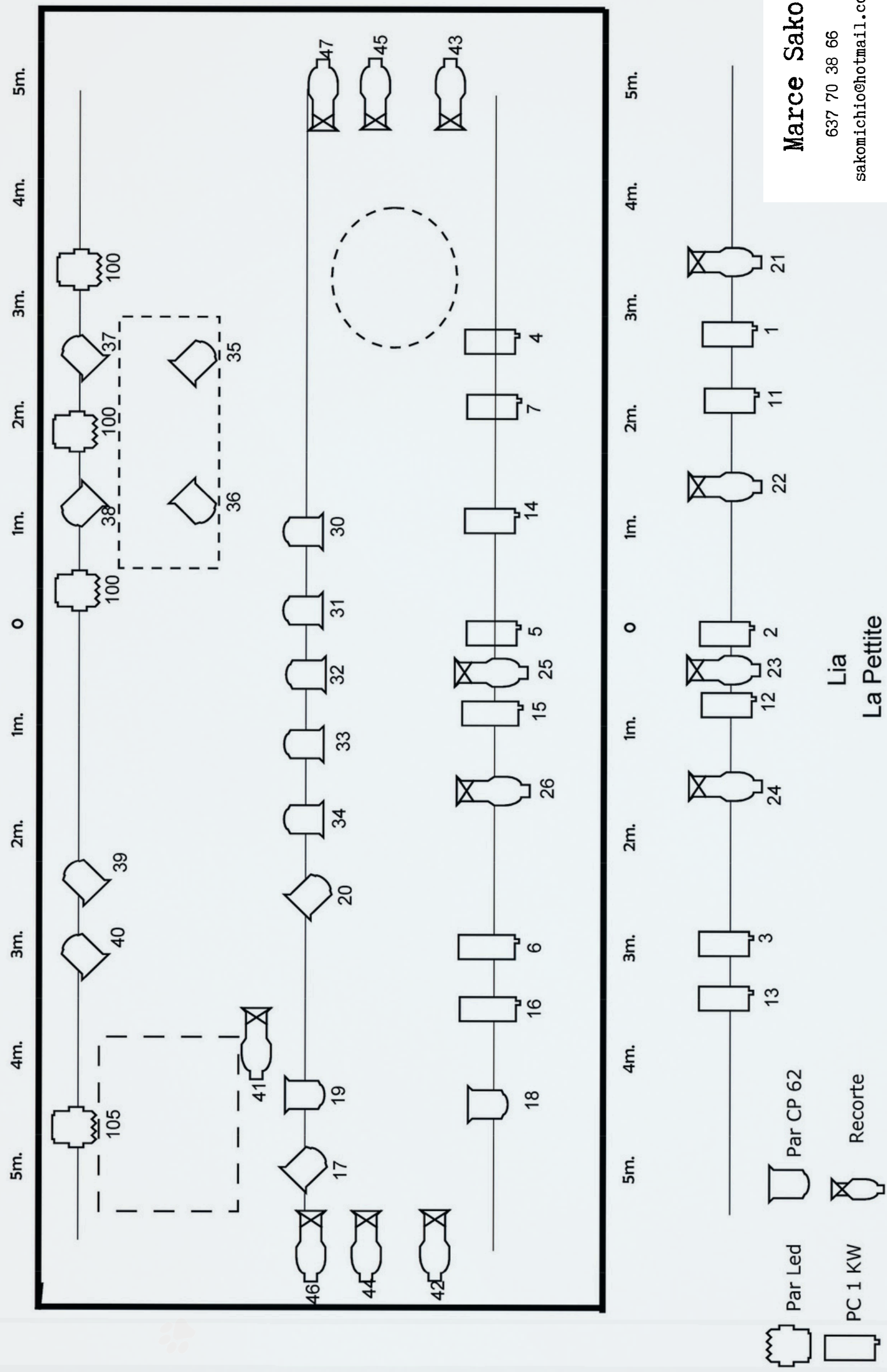

Marce Sako

637 70 38 66

sakomichio@hotmail.com

Lia

La Pettite

contacto técnico

Marcelino Sako



637 70 38 66

sakomichio@gmail.com

ESCENOGRAFIA LIA

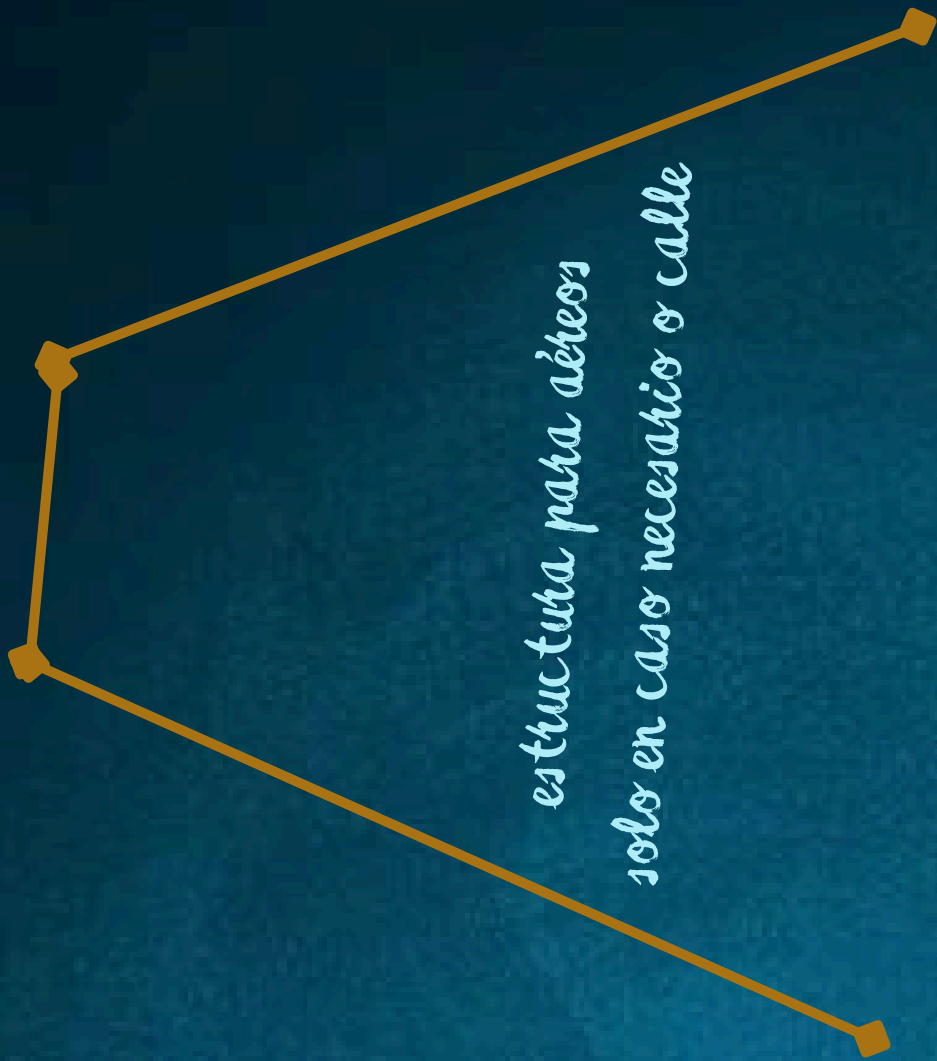

Cajón escenográfico

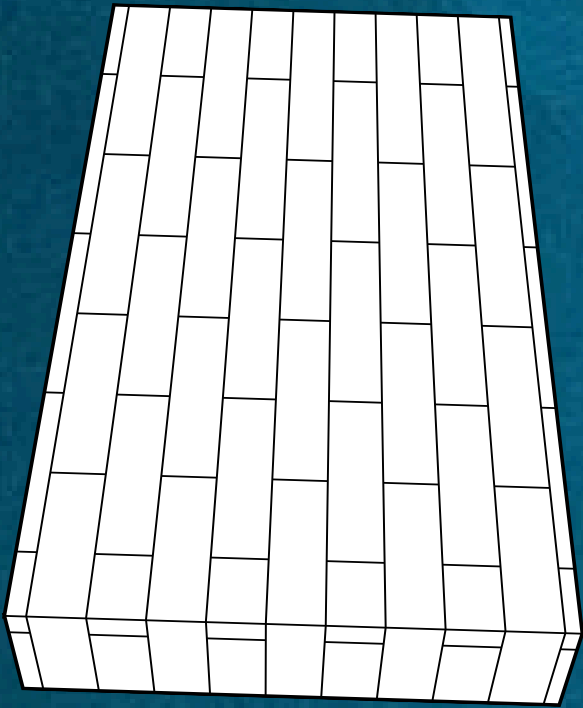

punto de anclaje para
cuerda

PROSCENIO

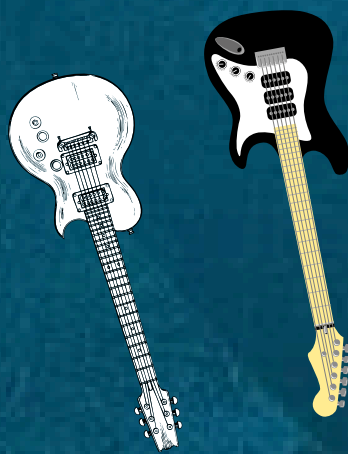

contacto técnico

Marcelino Sako



637 70 38 66

sakomichio@gmail.com



UNA LOCURA, UNA
ALGARABÍA, ES LÍA





La Petite Producciones

www.lapetiteproducciones.com

637 72 18 93 / 609 544 005

Urb. Alcázar del Genil, 13.

18006 - Granada



637 72 18 93



lapetite.gr@gmail.com