



Lia

Dossier
en castellano

Una aventura épica contra la opatía



ENVOLVER,
ENLAZAR,
ENGATUSAR,
ENREDAR,
LIGAR,
DESCONCERTAR,
BURLAR,
EN DEFINITIVA
LIAR.

Y LIAR PARA
AVANZAR

...



INFO GENERAL

Lía , una aventura épica contra la apatía.

*Espectáculo multidisciplinar de **CIRCO, DANZA, TEATRO, ACROBACIAS AÉREAS, RISAS Y MÚSICA EN DIRECTO.**

*4 artistas en escena.
(actores, bailarines, músicos y acróbatas).

*Duración: 1 hora.

*Ideal para disfrutar en familia

*Espectáculo para **SALA Y CALLE.**
(en caso de exterior la compañía aporta todo lo necesario de luz, sonido y estructura para las acrobacias aéreas)

*Idioma: castellano, canciones en inglés.

*Estrenado el 28 de nov. FEST SEVILLA 21

LÍA, es un viaje emocional.

Vivimos en un mundo de avances y privilegios
y sin embargo, cada vez, nos invade más el sentimiento de
ansiedad y apatía.

¿De qué nos hemos olvidado?

.....

Sinopsis



Lía

Sinopsis

"Una aventura épica contra la apatía"

Una historia de realismo mágico, de humor música y fantasía, para disfrutar en familia.

*En este nuevo mundo en el que impera la I.A. y reina la inmediatez aparece LÍA, una charlatana con un carrito viejo lleno de trastos que nos propone el cambio necesario, un viaje emocional, en busca de aquello que hemos olvidado y que más falta nos hace, **LA ILUSIÓN**; "el método más efectivo para un cambio radical, que apenas cabe en un bolsillo y a todas partes lo podemos llevar".*

Un viaje imaginario para sumergirnos en las profundidades de nuestro pensamiento y navegar como auténticos piratas o cabalgar por el desierto de nuestra desidia como aguerridos vaqueros.

Animándonos a cabalgar sobre nuestros miedos para poder avanzar.

Empujándonos a dar pasos de ciego, saltos de loco; surcando mares, rompiendo fronteras, uniendo fuerzas.

No siempre el recorrido será fácil o divertido pero la aventura merecerá la pena.

" Jugar para crecer y crecer soñando !"

" Para encontrar el camino a veces necesitamos perdernos en otros."

Lía , un cuento para despertar a nuestro niñ@ interior.





Ficha Artística

INTÉRPRETES

Andreu Riquelme - Celia Sako
Marcelino Sako - Silvi López

idea Original

La Petite

Dirección

Silvi López

Dirección coreográfica

Celia Sako

Asistente de Movimiento

Maximiliano Sandford

Creación coreográfica colectiva

Composición y arreglos musicales

Virveh Keyman & Silvi López

Textos

Silvi López

Escenografía y Utilería

Marcelino Sako

Diseño de iluminación

Marcelino Sako & Silvi López

Diseño de vestuario

Silvi López & Teresa Sako

Confección de vestuario

Teresa Sako & Celia Sako

Fotografía

Ruth Giraldez

Diseño creativo

Silvi López

Ilustraciones

Sundara Ilustración

Producción y Distribución

La Petite Producciones.

una creación de:

La Petite
Producciones

El elenco



Celia Sako

Silvia Lopez: creadora y directora de La Petite Producciones. Actriz y cantante. Premiada como Mejor Actriz en el XI Mariana Pineda y Mejor Intérprete en el "Circuito Café - Teatro Valencia". Además de recibir varios premios en la dirección de mejor espectáculo de "Las Hermanas Belcro" y "Anda que no ni ná".



Andreu Riquelme

Celia Sako: exbailarina de las Cías Da.te-danza (11 años), Vaiven Circo, Fernando Hurtado y Licaón, entre otros. Formada como bailarina clásica y contemporánea en Japón, EEUU y España.



Silvia López

Andreu Riquelme: bailarín y malabarista cofundador de la Cía Vol'e Temps. Formado en la escuela de Circo CAU y el Conservatorio de Danza Reina Sofía de Granada.



Marce Sako

Marce Sako: Técnico de iluminación y sonido desde 2015 colaborando con diversas Cías. En 2018 forma parte de la agrupación musical Pink Tonic Retro Band como guitarrista y bajista. Ya de pequeño comenzó sus pinitos como bailarín y en LÍA es todo un descubrimiento.

Estreno de LIA 28 de nov. 2021. en el festival
FEST SEVILLA 21

Ficha Técnica

La compañía cuenta con el material técnico de iluminación y sonido necesario para la realización del espectáculo tanto en calle como en cualquier espacio no convencional que cumpla con las medias y requisitos mínimos solicitados

Superficie con suelo no abrasivo
Dimensiones: 6 m ancho x 6 m fondo x 5 alto
En sala es necesario punto de anclaje para la cuerda aérea.

Tiempo de descarga 45min

Tiempo de montaje 5 horas en Sala
3 horas en calle.

Tiempo de desmontaje 1 hora

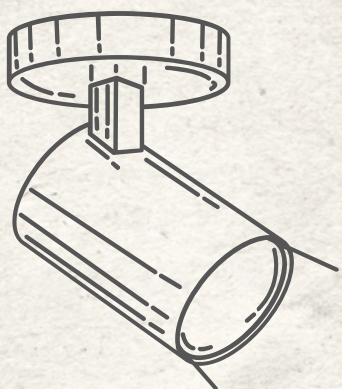

iluminación en Sala

25.000W de potencia

14 PAR 64 / 4 PAR led

13 pc con palas y porta filtros/ 13 recortes

En la mayoría de los casos la Cía aporta material de iluminación

Sonido para Sala

PEA y 2 monitores 12 entradas y 4 envíos.

Módulo de rever / 2.500 W (RMS)

La compañía aporta microfonía



Nuestra estructura bonita para los aéreos en exteriores.
Medidas: 5m alto x 5m de ancho



La Petite Producciones

Fundada en 2008, La Petite es una productora dedicada a la formación, con escuela propia y a la creación de espectáculos que destacan por su combinación de técnicas y estilos.

Las Hermanas Belcro, primera creación de la compañía, consigue varios premios y se coloca como espectáculo arquetipo de improvisación dirigido e interpretado por dos mujeres en 2008. Premio Mejor Espectáculo en el VIII Circuito Café-Teatro de Valencia y Premio Mejor Actriz del Certamen de Teatro Mariana Pineda. Granada, entre otros.

Posteriormente lleva a gira una versión reducida Café Cabaret La Petite. con el que consigue varias menciones entre ellas Premio Mejor Interprete en IX Circuito San Miguel Valencia



Durante 7 años da vida a **Cabaret La Petite**, un espectáculo de variedades con funciones estables en la ciudad de Granada con mas de 300 sketch y más de 50 artistas en rotación. Además de la formación de la banda de Swing&Jazz La petite Suite Band y Pink ToNic Retro Music Band

En 2017 crea su espectáculo de mediano formato "Anda que no ni ná!" un espectáculo de DANZA- HUMOR con el que consigue el Premio del Público en el Certamen Coreográfico de Madrid y Nominación en los Premios Lorca como "Mejor espectáculo de Calle y Circo", entre otras.

Ha participado en Festivales como Festival Internacional de Música y Danza de Granada // Danza Trayectos (Zaragoza) // Cuadernos Escénicos (Tenerife) // Ahora Danza (Sevilla) // Festival Nerja en Danza (Málaga)// Festival Fitec (Madrid) // Certamen Coreografía Bu&Ny (Burgos & New York)..
Entre otros

En 2021 se estrena LIA en el FEST SEVILLA .

Plano de luces Lia

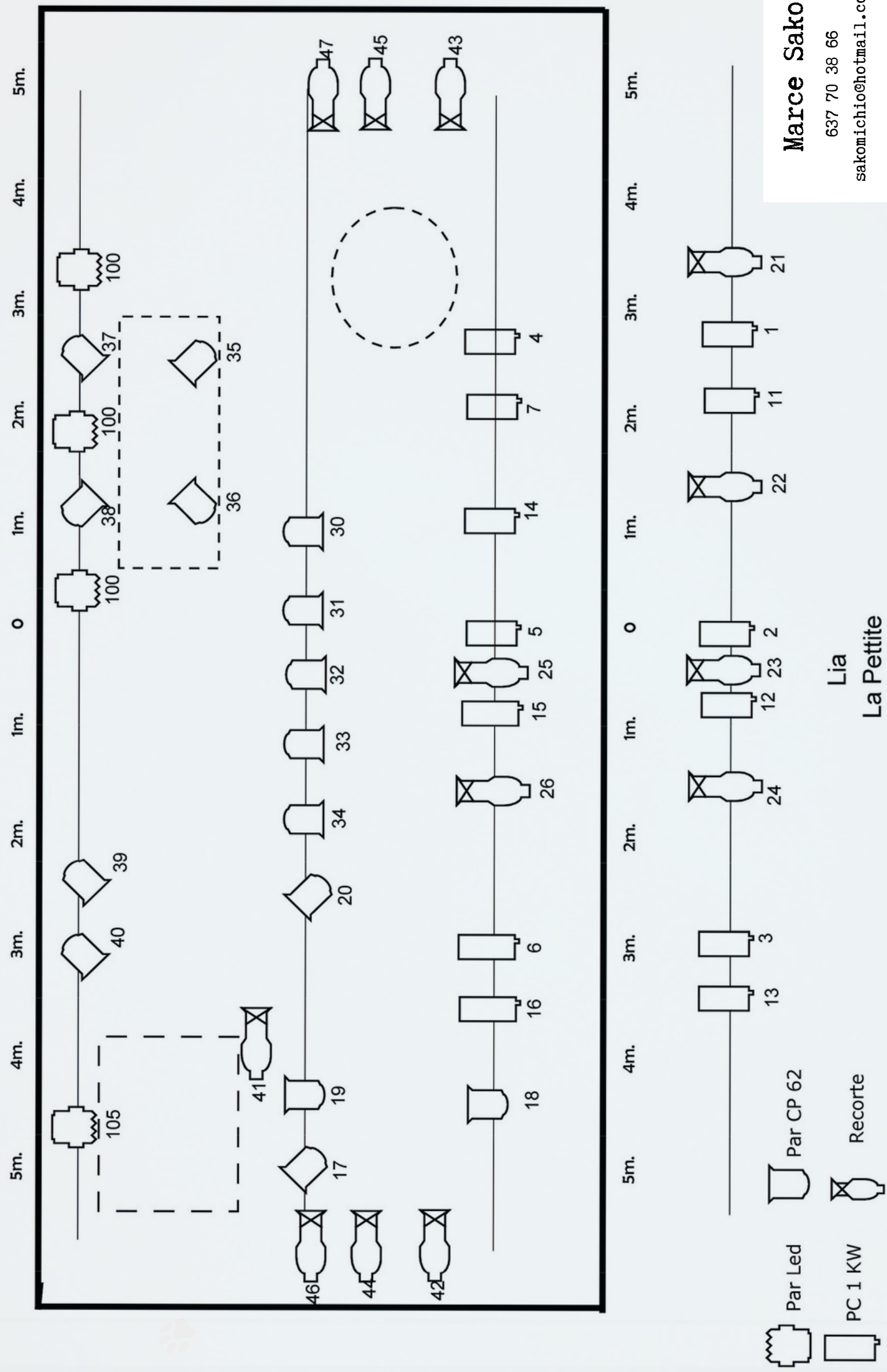

Marce Sako

637 70 38 66

sakomichio@hotmail.com

Lia

La Pettite

contacto técnico

Marcelino Sako



637 70 38 66

sakomichio@gmail.com

ESCENOGRAFIA LIA



Cajón escenográfico

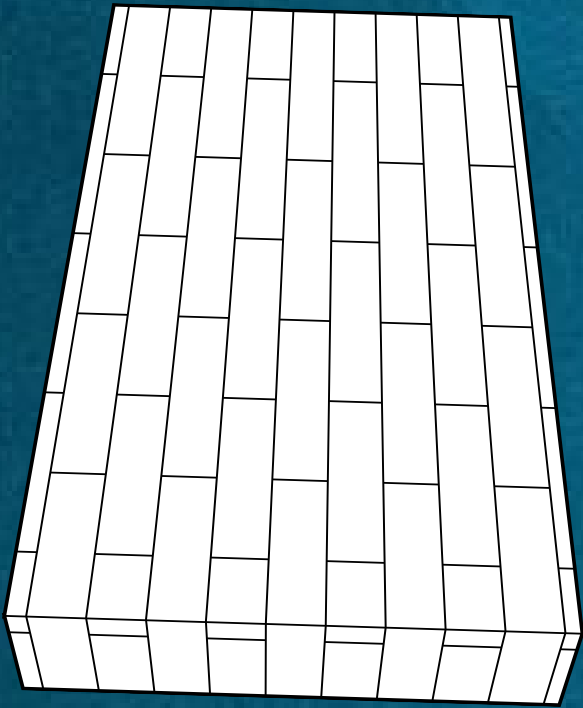

punto de anclaje para
cuerda

PROSCENIO

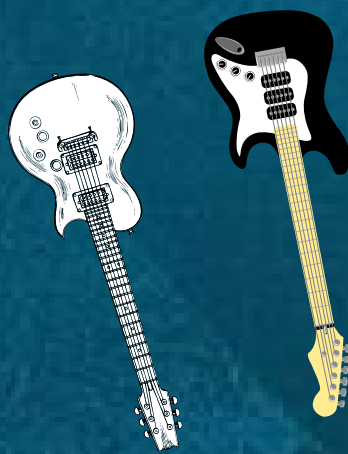

contacto técnico

Marcelino Sako



637 70 38 66

sakomichio@gmail.com

Album de Recuerdos



Un día cualquiera en un parque cualquiera, apareció un personaje extraño de nombre LiA vendiendo ideas tías.



Quería que viésemos el mundo tal y como lo sentimos por dentro, así que todo cambió.



Y todo se puso patas arriba



Había tantas preguntas sin responder que no podíamos dejar de darle vueltas a la cabeza.



LiA decía... "MOVEROS, no importa si aun no sabéis a dónde, lo importante es el camino."



Pero entonces una tormenta llena de rabia se apoderó de nosotros y tuvimos que navegar, como auténticos piratas



Cuando llegamos al destino estábamos tan contentos, que solo queríamos que fuera nuestro y de nadie más.



Entonces sonaron tambores de guerra

Por qué?

Cómo?

Qué?

Cuando?



Pero al final entendimos lo mucho que habíamos ganado en el viaje. Y lo mejor es que pudimos "encontrarnos".



La Petite Producciones

www.lapetiteproducciones.com

637 72 18 93 / 609 544 005

Urb. Alcázar del Genil, 13.
18006 - Granada



637 72 18 93



lapetite.gr@gmail.com